

VOLTA
Sliding System

BARAUSSE

Descrizione di capitolato / Specifications

Sistema di ante scorrevoli Barausse composto da:

- **Binario:** realizzato in alluminio estruso ad alta resistenza, assicura rigidità, stabilità e durata anche con carichi elevati.
- **Fermi di fine corsa:** impediscono la fuoriuscita della porta dai limiti del binario.
- **Carrelli ammortizzati:** scorrono all'interno del binario e sostengono il peso della porta (120 kg); gestiscono la chiusura ammortizzata.
- **Portabinario:**
con binario incassato
 profilo strutturale in alluminio grezzo estruso progettato per ospitare e integrare il binario superiore del sistema scorrevole. Serve come elemento di fissaggio e alloggiamento, permettendo l'installazione del binario all'interno di controsoffitti, velette in cartongesso, pannellature o strutture di arredo. Rende invisibile l'intero sistema di scorrimento, garantendo al tempo stesso rigidità, durabilità e precisione in fase di montaggio.
con binario esterno
 in legno o in impiallacciato è un elemento decorativo e funzionale che permette di installare un sistema scorrevole mantenendo coerenza estetica con l'arredo, pur garantendo la massima efficienza meccanica. Viene utilizzato come copertura del sistema di scorrimento, mentre il vero binario tecnico — in alluminio estruso — rimane nascosto al suo interno.
- **Anta:**
anta legno
 di spessore 45 mm, con struttura perimetrale in listellare di abete e rinforzi in corrispondenza della serratura. Riempimento a struttura alveolare (nido d'ape) o in truciolare forato.
 Rivestimento con pannelli in HDF da 6 mm (> 800 Kg/m³) certificati CARB2, che garantiscono stabilità e superfici compatte e uniformi.
 Rivestimento bordo laterale sui 4 lati in piallaccio di legno o ABS.
oppure
anta vetro
 ampia superficie in vetro di sicurezza conforme UNI EN 12600 e struttura perimetrale costituita da profili in alluminio.

Optional

- **Dispositivo antisbandieramento:**
 componente di sicurezza che impedisce alla porta scorrevole di oscillare, sbandare o uscire dalla sua guida mentre si muove. La porta è mantenuta in asse tramite una guida inferiore, entro cui scorre un perno guida fissato sotto la porta. Adatto a pavimenti senza variazioni di pendenza, con superfici lisce ed uniformi, sconsigliato in caso di fughe, moquette o pavimenti sensibili ai segni.
- **Sistema Push-Pull (Sistema di Espulsione a Spinta):**
 meccanismo che permette l'apertura di una porta scorrevole senza l'utilizzo di maniglie. La porta rimane in posizione chiusa in maniera discreta e perfettamente complanare; per aprirla basta premere leggermente il pannello, che viene spinto in avanti da un dispositivo di espulsione. Una volta spinta verso l'esterno, la porta può essere fatta scorrere normalmente lungo il binario. Il principio di funzionamento si basa su un meccanismo a molla o pistone che rimane precaricato quando la porta è chiusa. Una pressione sul fronte della porta attiva l'espulsore, che genera una piccola fuoriuscita del pannello, sufficiente per poterlo afferrare e farlo scorrere.

Barausse sliding door system composed of:

- **Track:** made of high-strength extruded aluminum, it ensures rigidity, stability, and long-term durability even under heavy loads.
- **End stops:** prevent the door from exiting the limits of the track.
- **Soft-closing carriages:** they slide inside the track and support the weight of the door (up to 120 kg). They manage smooth, dampened closing.
- **Rail support:**
with concealed rail
 structural profile in raw extruded aluminum designed to house and integrate the upper track of the sliding system. It acts as a fixing and housing element, allowing installation of the track inside false ceilings, drywall bulkheads, wall paneling, or furniture structures. It makes the entire sliding system invisible while ensuring rigidity, durability, and installation precision.
with external rail
 made of wood or wood veneer, it is a decorative and functional element that allows the installation of a sliding system while maintaining aesthetic coherence with the furniture, without compromising mechanical efficiency. It is used as a cover for the sliding system, while the actual technical track—made of extruded aluminum—remains concealed inside.
- **Leaf:**
wooden leaf
 45 mm thick, with a perimeter frame made of solid spruce strips and reinforcements at the lock area. Core filling with honeycomb structure or perforated chipboard.
 Surface cladding with 6 mm HDF panels (>800 kg/m³), CARB2-certified, ensuring stability and compact, uniform surfaces.
 Edge finishing on all four sides in wood veneer or ABS.

or

glass leaf

large safety glass surface compliant with UNI EN 12600, with a perimeter structure made of aluminum profiles.

Optional

- **Stability device:**
 Safety component that prevents the sliding door from oscillating, swaying, or coming off its guide during movement. The door is kept aligned by means of a lower guide, inside which a guide pin fixed under the door slides. Suitable for floors without slope variations, with smooth and uniform surfaces.
 Not recommended in the presence of grout joints, carpeting, or floors sensitive to marking.
- **Push-Pull System (Push-to-Open Ejector System):**
 A mechanism that allows the opening of a sliding door without the use of handles.
 The door remains discreetly closed and perfectly flush with the wall: to open it, simply apply light pressure to the panel, which is pushed forward by an ejector device. Once moved outward, the door can be slid normally along the track.
 The operating principle is based on a spring- or piston-loaded mechanism that remains pre-tensioned when the door is closed. Pressing on the door surface activates the ejector, generating a small forward movement of the panel, sufficient to grip and slide it.

Scorrevole a soffitto con binario esterno / Ceiling sliding system - visible pelmet

VOLTA M11

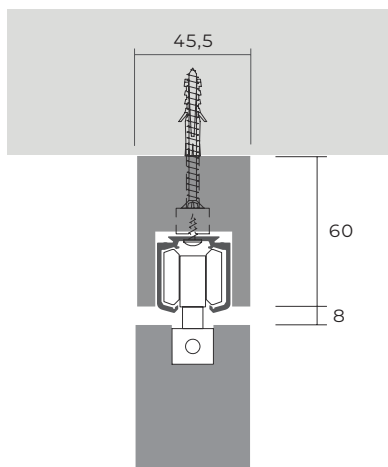

VOLTA M21

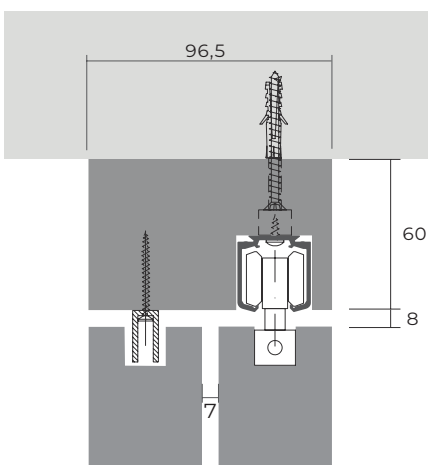

VOLTA M22

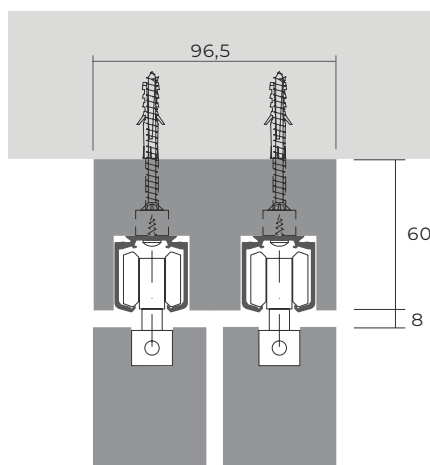

VOLTA M32A

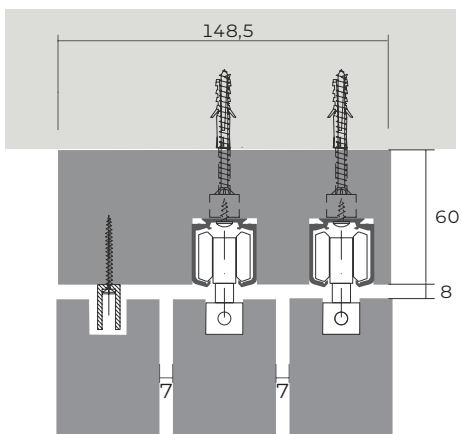

VOLTA M32B

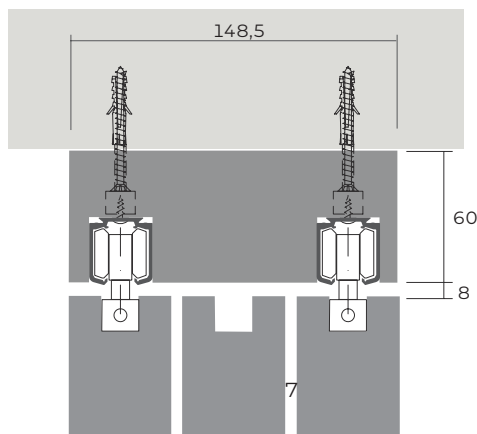

VOLTA M33

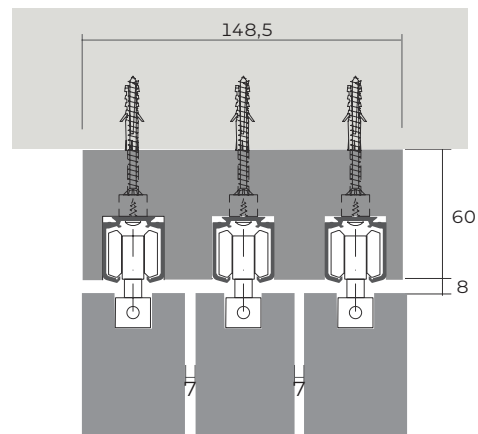

Scorrevole a soffitto con binario incassato / Ceiling sliding system - concealed rail

VOLTA 11

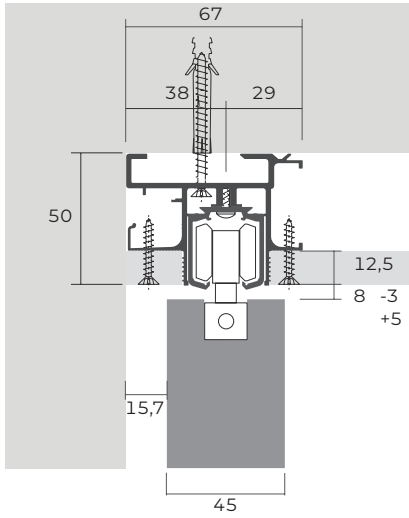

VOLTA 21

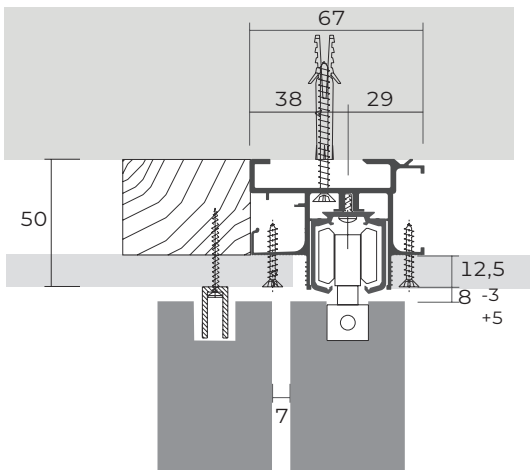

VOLTA 22

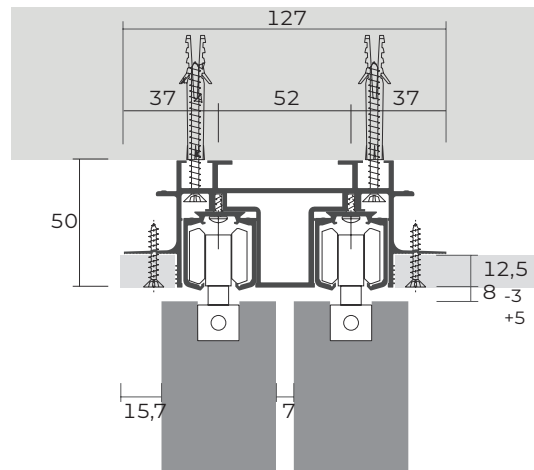

VOLTA 32

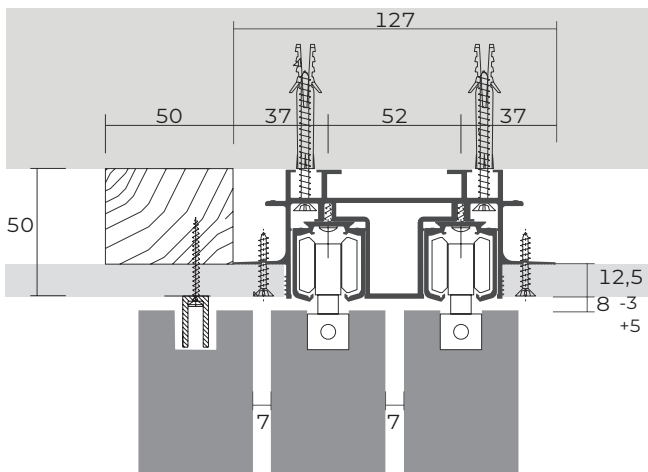

VOLTA 32

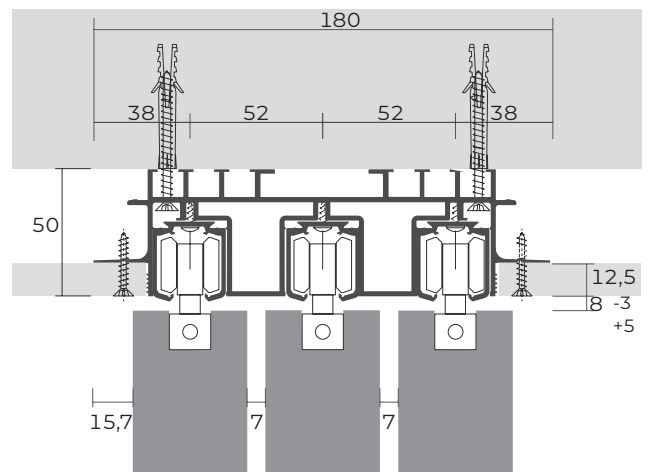

INFO

La soluzione scorrevole comprende un binario in alluminio, sul quale l'anta scorre tramite carrelli dedicati, installato esternamente al soffitto oppure incassato all'interno di controsoffitti o velette in cartongesso, abbinato ad un'anta in legno con struttura in abete di ampia sezione rivestita in HDF da 6 mm, oppure ad un'anta in vetro dotata di struttura perimetrale costituita da profili in alluminio.

GREEN SOUL

Tutte le linee di prodotto sono realizzate rispettando parametri di qualità e certificazioni specifiche per il rispetto dell'ambiente e della salute. Le nostre porte sono realizzate con pannelli a bassa emissione di formaldeide, conformi alla normativa CARB2/ TSCA title VI. Legni e decorativi sono privi di sostanze tossiche e certificabili FSC®. Vengono utilizzate vernici all'acqua, e gli incollaggi avvengono solo con colle viniliche prive di formaldeide.

LIMITI DI UTILIZZO

Le porte della Barausse dovrebbero essere utilizzate in ambienti interni con umidità controllata 50-70% e temperature comprese nell'intervallo 5-40°C. Le porte non devono essere investite direttamente da forti correnti di aria calda, perché l'eccessiva perdita di umidità dalle superfici legnose più esterne, comporterebbe fenomeni di ritiro e notevole rischio di deformazioni e fessurazioni. In inverno, negli ambienti interni con temperature nell'intervallo 0-10°C, un rapido riscaldamento dell'ambiente dovrebbe essere accompagnato dall'uso di un umidificatore. Un rapido aumento della temperatura ambiente, non accompagnato dall'uso di un umidificatore, comporta una rapida diminuzione dell'umidità relativa, con conseguenti danni ai prodotti legnosi. Le ante ed i telai temono il contatto diretto con l'acqua.

MANUTENZIONE PRODOTTO

La manutenzione non è necessaria per le parti verniciate. La pulizia ordinaria va eseguita con uno straccio umido e con detergenti non aggressivi. La manutenzione straordinaria deve essere eseguita da personale qualificato.

PRECAUZIONI D'USO

Evitare usi impropri e non consoni al prodotto.

IMBALLO ANTA

L'anta viene avvolta con un cartone ondulato.

IMBALLO TELAIO

Cartone serigrafato.

SMALTIMENTO IMBALLO

Il cartone è un rifiuto riciclabile al 100%.

SMALTIMENTO PRODOTTO

Una volta dismesso e non utilizzato, il prodotto e tutti i suoi componenti non vanno dispersi nell'ambiente, ma conferiti ai locali sistemi di smaltimento, in conformità alle norme vigenti.

INFO

The sliding solution combines an aluminum track—along which the door panel moves via dedicated rollers—installed either externally to the ceiling or recessed within plasterboard ceilings or bulkheads, with a wooden door panel featuring a large-section spruce frame clad in 6 mm HDF, or alternatively with a glass door panel equipped with a perimeter structure made of aluminum profiles.

GREEN SOUL

All our product lines are made in compliance with quality parameters and specific environmental protection and health safety certifications. All our doors are made of low formaldehyde emission panels, compliant with the CARB2 / TSCA title VI standard. The decorative elements are free of toxic substances and eligible for FSC® certification. We use water-based paints and formaldehyde free vinyl glues.

USAGE CONDITIONS

Indoors with controlled humidity 50-70% and temperatures in the range 5-40°C. The doors should not be invested directly by strong currents of hot air, because the excessive moisture loss from the outer wood surfaces, would result in shrinkage and significant risk of buckling and cracking. In winter, in indoor environments with temperatures in the range of 0-10°C, a rapid heating of the environment should be accompanied by the use of a humidifier. A rapid increase of the ambient temperature, not accompanied by the use of a humidifier, involves a rapid decrease of the relative humidity, with consequent damage to wood products. The doors and frames can be damaged by direct contact with water.

PRODUCT MAINTENANCE

Maintenance is not necessary for varnished parts. Ordinary cleaning is to be performed with a moist towel and non-aggressive detergents. Special maintenance must be performed by qualified personnel.

PRECAUTIONS

Avoid improper and unsuitable uses.

LEAF PACKING

The leaf is wrapped with cardboard.

FRAME PACKING

Printed cardboard.

DISPOSAL PACKAGING

Cardboard is a 100% recyclable waste product.

PRODUCT DISPOSAL

Once they are no longer used, the product and its components must not be abandoned, but taken to local waste disposal authorities, in accordance with applicable regulations.