

HTB-S7

BARAUSSE

EUROPE: UNI EN 13501-2: 2016; UNI EN 1634-1:2018; UNI EN 1634-3:2015; UNI EN ISO 717/1:2013; UNI EN ISO 140/3 VKF

INFORMAZIONI GENERALI

Porta versione anta singola con resistenza al fuoco EI 30 e fonoisolazione fino a 41dB realizzata nel rispetto delle certificazioni UNI EN 13501-2: 2016; UNI EN 1634-1:2018; UNI EN 1634-3:2015; UNI EN ISO 717/1:2013; UNI EN ISO 140/3; VKF. Telaio REI con striscia termoespandente nascosta come da brevetto Barausse.

COMPONENTI

Anta, telaio e kit ferramenta.

DESIGN

Barausse.

GENERAL INFORMATION

Door with EI 30 fire resistance and soundproofing up to 41dB in compliance with UNI EN 13501-2: 2016; UNI EN 1634-1:2018; UNI EN 1634-3:2015; UNI EN ISO 717/1:2013; UNI EN ISO 140/3; VKF. REI frame with thermo-expanding gasket hidden (Barausse patent).

COMPONENTS

Leaf, frame and hardware kit.

DESIGN

Barausse.

ANTA

- ▶ Spessore: 50 mm
- ▶ Telaio perimetrale: massello di abete
- ▶ Riempimento: pannelli in truciolare + fibra minerale + sughero
- ▶ Copertura: pannelli in HDF
- ▶ Rivestimento superficiale e bordo laterale: piallaccio di legno/laccato/laminato
- ▶ Finitura: vernice ecologica trasparente
- ▶ Soglia mobile

LEAF

- ▶ Thickness: 50 mm
- ▶ Framework: deal strips
- ▶ Filling: chipboard panels + mineral fibre-based strip + cork
- ▶ Covering: HDF sheets
- ▶ Face and edge veneer: wood veneer / lacquered / laminate
- ▶ Finish: environmentally friendly transparent varnish
- ▶ Mobile threshold

EUROPE: UNI EN 13501-2: 2016; UNI EN 1634-1:2018; UNI EN 1634-3:2015; UNI EN ISO 717/1:2013; UNI EN ISO 140/3 VKF

TELAIO

- ▶ Spessore: 57 mm
- ▶ Coprifili con aletta telescopica
- ▶ Rivestimento superficiale: piallaccio di legno / laccato / laminato
- ▶ Finitura: vernice ecologica trasparente
- ▶ Guarnizione di battuta in gomma a tenuta acustica e ai fumi freddi
- ▶ Predisposto con forature per assemblaggio montanti-traverso e montaggio ferramenta
- ▶ Applicazione brevettata di guarnizione termoespandente invisibile a base di grafite e fibre minerali

FRAME

- ▶ Thickness: 57 mm
- ▶ Architraves with telescopic slat
- ▶ Face veneer: wood veneer / lacquered / laminate
- ▶ Finish: environmentally friendly transparent varnish
- ▶ Sound insulating and cold smokeproof rubber ledge strip
- ▶ Prearranged with holes for side/head jamb assembly and for hardware installation
- ▶ Patented application of an invisible intumescent graphite and mineral fibre-based strip

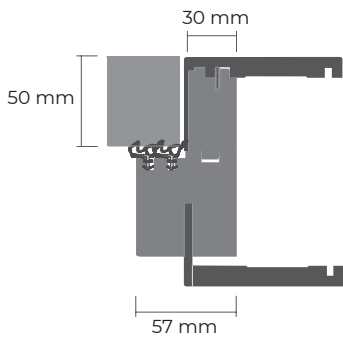

TN PLUS

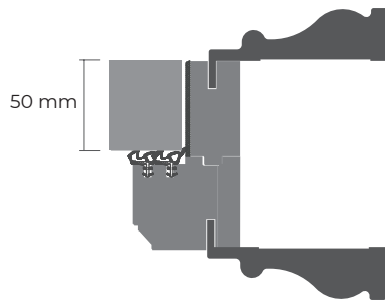

ERA

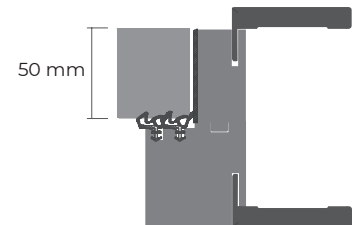

FN

LP x HP = max 1043 x 2741 mm

- L = larghezza nominale = leaf nominal width
 LA = larghezza reale anta = leaf real width
 LL = luce di passaggio = clear width
 LP = luce passaggio telaio = frame passage width
 LT = larghezza telaio = frame width
 LM = larghezza foro muro = rough finished wall width

- L = LM - 100 mm
 LL = LP - 27 mm
 LP = L - 32 mm
 LA = L + 14 mm
 LT = LP + 114 mm

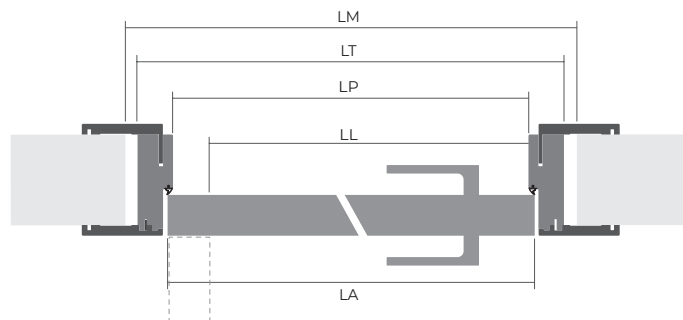

- H = altezza nominale = leaf nominal height
 HA = altezza reale anta = leaf real height
 HP = altezza luce di passaggio = frame passage height
 HM = altezza foro muro = rough opening height
 HT = altezza telaio = frame height

- H = LM - 55 mm
 HA = H + 3 mm
 HP = H - 15 mm
 HT = HP + 57 mm

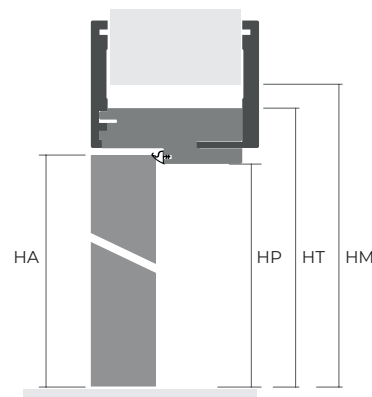

EUROPE: UNI EN 13501-2:2016; UNI EN 1634-1:2018; UNI EN 1634-3:2015; UNI EN ISO 717/1:2013; UNI EN ISO 140/3 VKF

CERNIERE INCASSATE INVISIBLE CONCEALED HINGES



SIMONSWERK ST311

CERNIERE ESTERNE EXTERNAL HINGES



HAFELE

CHIUDIORTA INCASSATO CONCEALED SELF CLOSER



CHIUDIORTA ESTERNO EXTERNAL DOOR CLOSER



SOGLIA MOBILE MOBILE TRESHOLD

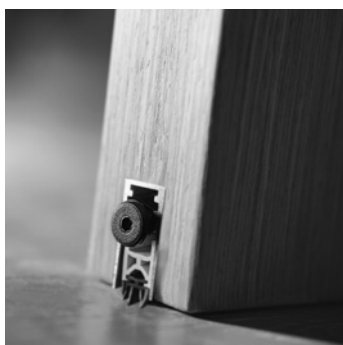

EUROPE: UNI EN 13501-2: 2016; UNI EN 1634-1:2018; UNI EN 1634-3:2015; UNI EN ISO 717/1:2013; UNI EN ISO 140/3 VKF

SERRATURA "STANDARD" "STANDARD" LOCK



serratura AGB Sicurezza
AGB Sicurezza Lock



cilindro AGB modello 600
AGB cylinder mod. 600

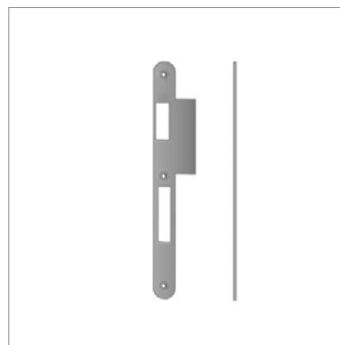

incontro
striker plate

SERRATURA "PLUS" "PLUS" LOCK



serratura antipanico AGB per Hotel
panic Lock AGB for Hotel



cilindro/pomolo chiave AGB
cylinder/key knob AGB



incontro elettrico
electric striker plate

INFO AGGIUNTIVE

Questo documento ottempera alle disposizioni del D.L. n. 206 "Codice del Consumo" del 06/09/2005. Barausse S.r.l. ricorda ai suoi clienti che essi hanno il diritto di ricevere il certificato di garanzia e di originalità del prodotto e che possono altresì verificare quest'ultima dall'apposizione del marchio "FB Barausse S.r.l. - Made in Italy" sul bordo dell'anta.

LIMITI DI UTILIZZO

Le porte della Barausse dovrebbero essere utilizzate in ambienti interni con umidità controllata 50-70% e temperature comprese nell'intervallo 5-40°C. Le porte non devono essere investite direttamente da forti correnti di aria calda, perché l'eccessiva perdita di umidità dalle superfici legnose più esterne, comporterebbe fenomeni di ritiro e notevole rischio di deformazioni e fessurazioni. In inverno, negli ambienti interni con temperature nell'intervallo 0-10°C, un rapido riscaldamento dell'ambiente dovrebbe essere accompagnato dall'uso di un umidificatore. Un rapido aumento della temperatura ambiente, non accompagnato dall'uso di un umidificatore, comporta una rapida diminuzione dell'umidità relativa, con conseguenti danni ai prodotti legnosi. Le ante ed i telai temono il contatto diretto con l'acqua.

MANUTENZIONE PRODOTTO

La manutenzione non è necessaria per le parti verniciate. La pulizia ordinaria va eseguita con uno straccio umido e con detergenti non aggressivi. La manutenzione straordinaria deve essere eseguita da personale qualificato.

PRECAUZIONI D'USO

Evitare usi impropri e non consoni al prodotto.

IMBALLO ANTA

L'anta viene avvolta con un cartone ondulato.

IMBALLO TELAIO

Cartone serigrafato.

SMALTIMENTO IMBALLO

Il cartone è un rifiuto riciclabile al 100%.

SMALTIMENTO PRODOTTO

Una volta dismesso e non utilizzato, il prodotto e tutti i suoi componenti non vanno dispersi nell'ambiente, ma conferiti ai locali sistemi di smaltimento, in conformità alle norme vigenti.

ADDITIONAL INFO

This document complies with the provisions of the D.L. n. 206 "Consumer Code" of 06/09/2005. Barausse S.r.l. reminds its customers that they have the right to receive the certificate of guarantee and authenticity of the product they bought and that they can also check it from the mark "FB Barausse S.r.l. - Made in Italy" which is applied on the edge of the leaf.

USAGE CONDITIONS

Indoors with controlled humidity 50-70% and temperatures in the range 5-40°C.

The doors should not be invested directly by strong currents of hot air, because the excessive moisture loss from the outer wood surfaces, would result in shrinkage and significant risk of buckling and cracking. In winter, in indoor environments with temperatures in the range of 0-10 °C, a rapid heating of the environment should be accompanied by the use of a humidifier. A rapid increase of the ambient temperature, not accompanied by the use of a humidifier, involves a rapid decrease of the relative humidity, with consequent damage to wood products. The doors and frames can be damaged by direct contact with water.

PRODUCT MAINTENANCE

Maintenance is not necessary for varnished parts. Ordinary cleaning is to be performed with a moist towel and non-aggressive detergents. Special maintenance must be performed by qualified personnel.

PRECAUTIONS

Avoid improper and unsuitable uses.

LEAF PACKING

The leaf is wrapped with cardboard.

FRAME PACKING

Printed cardboard.

DISPOSAL PACKAGING

Cardboard is a 100% recyclable waste product.

PRODUCT DISPOSAL

Once they are no longer used, the product and its components must not be abandoned, but taken to local waste disposal authorities, in accordance with applicable regulations.